



**CODICE PRODOTTO / PRODUCT CODE**

**9012-ST15/B**

**DESCRIZIONE / DESCRIPTION**

GIUNTO ELETTRICO A L CON CHIAVE DI POLARIZZAZIONE ESTERNA, CON CONTATTO DI PROTEZIONE  
L ELECTRICAL JOINT WITH EXTERNAL POLARIZATION KEY, WITH PROTECTION CONTACT

**DATI TECNICI / TECHNICAL DATA**

**Frequenza:** 50/60Hz  
*Frequency:*  
**Corrente e tensione nominale:** 16A-440V 1A-50Vac FELV  
*Rated current and voltage:*

**CARATTERISTICHE / FEATURES**

**Materiali:** Corpo in alluminio e policarbonato; Contatti in lega di rame  
*Materials:* Aluminium and polycarbonate body; Copper alloy contacts

**Colori disponibili:** Nero RAL 9005  
*Available colours:* Black RAL 9005

**Fissaggio:** Ad innesto  
*Fastening:* Snap-in fixing

**Peso:** 190,9 g  
*Peso:*

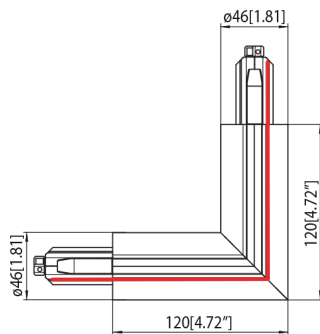

Posizione della polarità - vista dall'alto  
*Polarity ridge - floor view*

**Informazioni / Information**

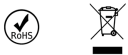

**Certificazioni / Certifications**

CE

